

Luz de área compacta, versátil, con clasificación para uso en exteriores

La luminaria de 75 W ofrece hasta 11.000 lúmenes

Diseño económico y duradero

Las aplicaciones principales incluyen pasarelas, iluminación de calles, correas transportadoras, iluminación perimetral, además de iluminación general de montaje en pared o poste

Cumple con los requisitos para el cumplimiento de DarkSky así como la normativa chilena sobre luz azul

Aplicaciones clave

Correas transportadoras de servicio industrial pesado
Iluminación de pasillos elevados
Manipulación de material a granel
Caminos y pasillos angostos
Iluminación en postes
Iluminación perimetral de pared
Iluminación de área general
Iluminación de calles

Conformidad

Aparece en las listas de ETL/cETL para:

- UL 1598 Apto para ubicaciones húmedas
- UL 1598A Tipo marítimo exterior (agua salada)
- UL 844 para Áreas Clasificadas
 - Clase I, División 2 Grupos A, B, C, D
 - Clase II, División 2 Grupos F y G
 - Clase III, División 2
 - T5 - temperatura máxima de la superficie 100°C
- CSA C22.2 N.º 250.0
- CSA C22.2 N.º 137

Aparece en las listas de UL/cUL para:

- UL924 Equipo de iluminación de emergencia

CE

UKCA

IP66

NEMA 4X

DLC

Aprobado por DarkSky International (solo modelos 2200K y Amber)

Normas de FCC Parte 15, Subparte B, Clase A para emisiones conducidas e irradiadas.

Cumple con RoHS

De acuerdo con la normativa chilena del Decreto Supremo n.º 1 de 2022 (2200K con menos del 7% de azul y Ámbar con menos del 1% de azul)

Para los archivos IES, consulte el sitio web o contacte con la fábrica

Especificaciones

Construcción	Carcasa de aluminio fundido de grado marino
Acabado	Revestimiento en polvo de poliéster gris
Tornillería	Acero inoxidable de grado marino 316
Lente	Policarbonato resistente a los impactos Opciones ópticas Tipo II (T2), Tipo III (T3), Tipo V (T5) Corte completo, cero iluminación superior
Fuente de luz	Hasta 75 W, salida ajustable en campo LED de 5000K (50K), hasta 11.000 lúmenes LED de 2200K (22K), hasta 8000 lúmenes LED ámbar (AM), hasta 6500 lúmenes Vida nominal de 50.000 horas
Fuente de alimentación	120-277 V, 50-60 Hz o 277-480 V, 50-60 Hz Protección contra sobrecarga, sobrevoltaje, sobretensión y cortocircuitos Capacidad de atenuación de 0-10V
Factor de potencia	>0,9 a 120 V
Cableado	Conductores de hilo trenzado Se incluye sujetador de cable hermético y buje de conductos
EMB	Potencia de entrada 120-277, 50/60 Hz Tiempo de ejecución de 90 minutos (EMB) Aproximadamente 2900 lúmenes (inicial)/1900 lúmenes (típico)
Temperatura ambiente de funcionamiento	-40°C to +50°C (unidades que no son EMB) -20°C to +50°C (unidades EMB)
Montaje	Capacidad de montaje en pared o poste Acepta DN de 32 mm (42 mm D.E.)/NPS de 1,25 in (1,66 in D.E.)
Vibración	3G a frecuencia resonante
Peso	2,7 kg (6,0 lb) - estándar
Garantía	5 años

CVO 2

Luz de área compacta, versátil, con clasificación para uso en exteriores

Niveles de atenuación (CVO2-50K)

Nivel	Watts	Producción Lumínica
(I) - 100 %	70	11000
(II) - 75 %	50	7850
(III) - 50 %	30	4700
(IV) - 25 %	14	2200

Dimensiones

CVO2

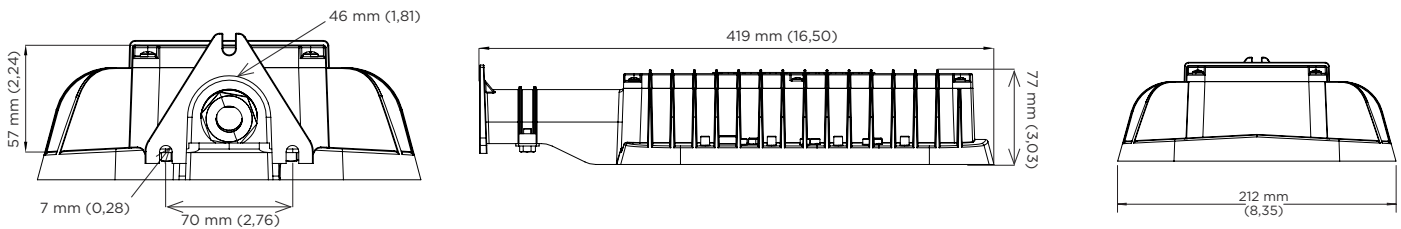

CVO2-EMB

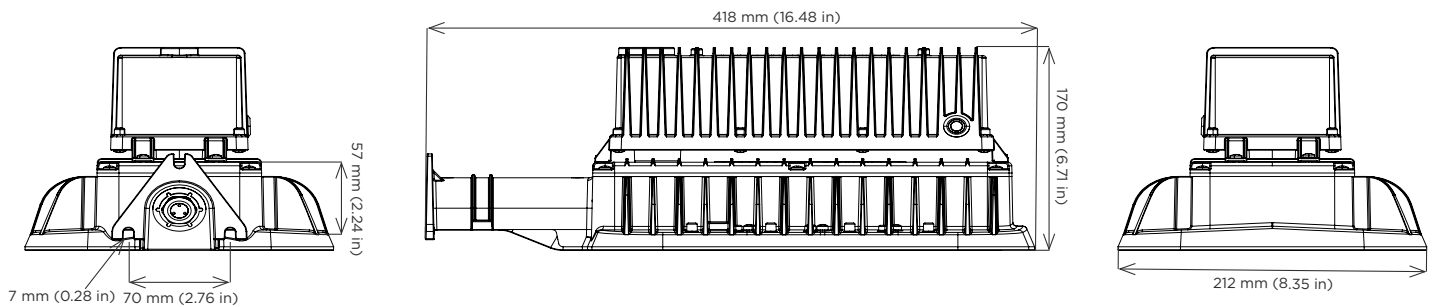

Información sobre pedidos

Ejemplo: CVO2-LED-T2-120-277-50K

Luminaria	Tipo	Óptica	Voltaje	Temperatura	Opciones
CVO2	LED	T2	120-277	50K	PC ^{1,3}
		T3	277-480	22K ²	EMB ³
		T5		AM ²	

Tipo	Óptica	Voltaje	Temperatura
LED hasta 75 W	T2 Tipo II	120-277 120-277 V, 50-60 Hz	50K LED de 5000K, hasta 11.000 lúmenes
	T3 Tipo III	277-480 277-480 V, 50-60 Hz	22K ² LED de 2200K, hasta 8000 lúmenes, < 4 % de luz azul
	T5 Tipo V		AM ² LED ámbar, hasta 6500 lúmenes, < 1 % de luz azul

Opciones

- PC ^{1,3} Célula fotoeléctrica
- EMB ³ Respaldo de batería de emergencia (90 minutos)

Notas

- 1 Comuníquese con la fábrica.
- 2 Aprobado internacionalmente DarkSky.
- 3 No clasificado para UL844.

Proyectos especiales: nuestra capacidad industrial nos permite atender proyectos especiales. Si necesita otras opciones o accesorios no incluidos en este folleto por favor no dude en consultarnos. Habrán cantidades mínimas requeridas y/o plazos de entrega más extensos. Si desea hacer una consulta específica, comuníquese con el representante Phoenix de su localidad.

Accesorios (se piden por separado)

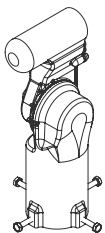

Kit de montaje Tenon ajustable

CVO-MNT

Ajustable en incrementos de 5°
Se ajusta a tuberías DN de 25 mm (34 mm D.E.)/NPS de 1,00 in (1,32 in D.E.), tuberías DN de 32 mm (42 mm D.E.)/NPS de 1,25 in (1,66 in D.E.), tuberías DN de 40 mm (48 mm D.E.)/NPS de 1,50 in (1,90 in D.E.) y tuberías DN de 50 mm (60 mm D.E.)/NPS de 2,00 in (2,38 in D.E.)