

Luminaria LED compacta para iluminación de área

Diseño australiano n.º 359170
Patente en USA n.º D762,321 S



Esta luminaria proporciona hasta 1300 lúmenes, adecuado para iluminación de puertas, pasillos, cabinas y otras superficies pequeñas

Precios competitivos con plazos de entrega cortos

Entrada de voltaje de CA o CC para flexibilidad de aplicación

Diferentes opciones de montaje que ofrecen máxima versatilidad

La tecnología LED aumenta la eficiencia, elimina el mantenimiento y apoya las iniciativas ecológicas

Aplicaciones clave

Accesos
Puertas
Iluminación sobre cubierta y bajo cubierta
Salas de máquinas
Iluminación de área
Iluminación indicadora
Túneles
Pasarelas

Conformidad

Certificaciones ETL/cETL:

- UL 1598 Apto para zonas húmedas
- UL 1598A Apto para intemperie en ambientes marinos (agua salada)
- CSA C22.2 N.º 250.0

CE

ABS

Clase de protección IP66

Informes de prueba LM79 y LM80 disponibles

Buy American Act (BAA)

Especificaciones

Construcción	Carcasa de aluminio fundido
Acabado	Recubrimiento de polvo termoestable blanco
Tornillería	Aceros inoxidables 316 para aplicaciones marinas
Lente	Difusor de policarbonato resistente a los impactos Lentes difusores rojos, verdes, azules y ámbar disponibles (RED-CL, GRN-CL, BLU-CL y AMB-CL respectivamente)
Fuente de luz	Hasta 1300 lúmenes, 13 W Circuitos impresos con recubrimiento de protección CRI ≥ 70 CCT 5000K Vida útil nominal 50.000 horas
Fuente de alimentación	120-240 V, 50/60 Hz 12-24 V DC
Cableado	Conductores trenzados Cordón de alimentación no incluido - estándar Cordón de 1829 mm (72,00 pulgadas) en espiral (CD) Enchufe NEMA 5-15 (solo para 120 V) pedir por separado (PLG-515)
Cableado pasante	Montaje en fila continua (TW): incluye de serie dos prensaestopos NPT de 1/2 pulgada. Montaje en fila continua (TWO): dos prensaestopos en lados opuestos.
Temperatura ambiente nominal	-30°C a +50°C
Montaje	Soportes para montaje sobre pared (estándar) Soporte tipo horquilla disponible Soporte para carril disponible (diámetro hasta 2,00 pulgadas) La luminaria se puede montar en cualquier orientación
Peso	0,9 kg (2,0 libras)
Garantía	3 años



This product complies with domestic preference requirements such as BAA or TAA. For additional information, visit phoenixlighting.com or consult your representative.

Si desea las curvas fotométricas en formato IES, consulte el sitio web o consulte en fábrica

Cube-Light

Luminaria LED compacta para iluminación de área

PHOENIX[®]
DURABILITY X DESIGN™

Dimensiones

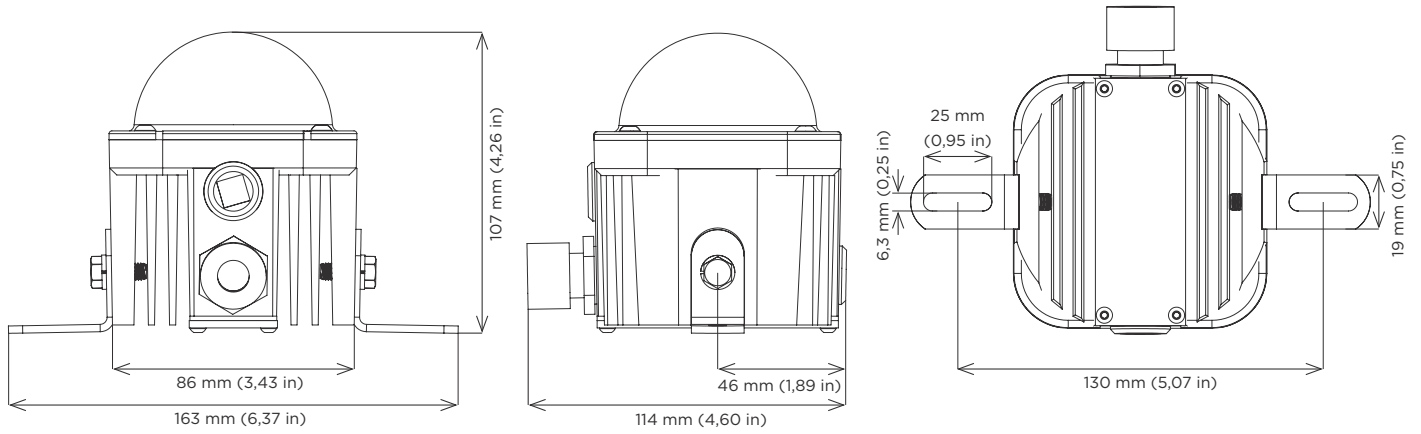

Información sobre pedidos

Ejemplo: CL-13LED-120-240

Luminaria	Potencia (en W)/ Tipo	Voltaje	Opciones
CL	13LED	120-240 ^{1,2}	CD
		DC ³	TW
			TWO

Potencia (en W) Tipo	Voltaje	Opciones	Notas
13LED hasta 1300 lúmenes, 13 W	120-240 ^{1,2} 50-60 Hz DC ³ 12-24 V	CD Cordon de 1829 mm (72,00 pulgadas) con espiral TW Cableado pasante (montaje en fila continua, prensaestopas en el mismo lado) TWO Paso de cable (prensaestopas en lados opuestos)	1 Certificao ETL/cETL 2 CE 3 Sin certificaciones

Proyectos especiales: nuestra capacidad industrial nos permite atender proyectos especiales. Si necesita otras opciones o accesorios no incluidos en este folleto por favor no dude en consultarnos. Habrán cantidades mínimas requeridas y/o plazos de entrega más extensos. Si desea hacer una consulta específica, comuníquese con el representante Phoenix de su localidad.

Soportes de montaje (pedir por separado)

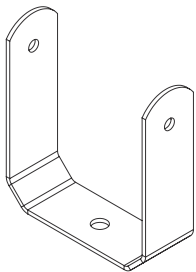

Soporte tipo horquilla
HRP-CL

El montaje al ras viene de serie con la luminaria

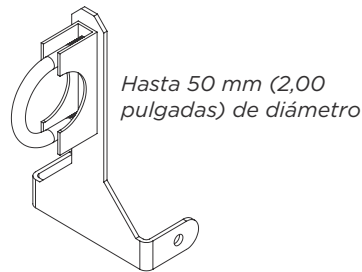

Soporte para montaje en carril
RLMT-CL
Consulte en fábrica

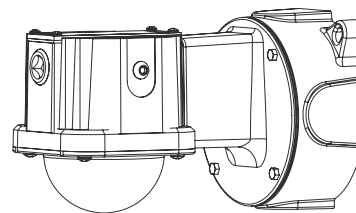

Montaje sobre pared

El soporte completo se vende por separado
Consulte las especificaciones del soporte para pared de la Cube-Light

Accesorios (pedir por separado)

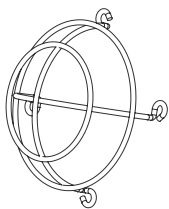

Protección de alambre
WG-CL

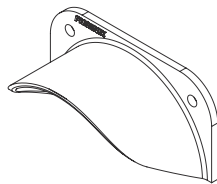

Visera
VSR-CL

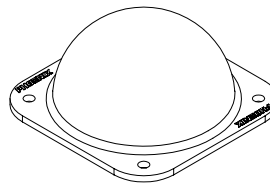

Lentes de colores
AMB-CL Kit de lentes ámbar
BLU-CL Kit de lentes azules
GRN-CL Kit de lentes verdes
RED-CL Kit de lentes rojos

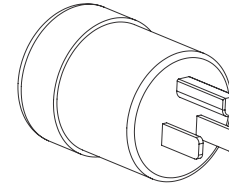

Enchufe NEMA 5-15 (solo para 120 V)
PLG-515

Cube-Light

Luminaria LED compacta para iluminación de área

PHOENIX[®]
DURABILITY X DESIGN™

Accesorios (se piden por separado)

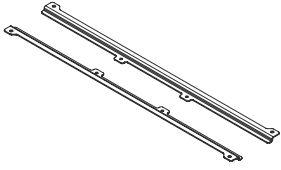

Soporte de modernización HDL para luminarias LFSB/RSL

RFBKTHDL1-RSL

RFBKTHDL1-LFSB2 (LFSB 0,6 m [2 pies])

RFBKTHDL2/3-RSL

RFBKTHDL2/3-LFSB4 (LFSB 1,2 m [4 pies])

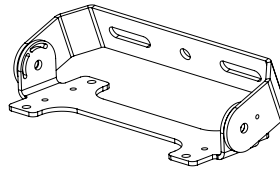

Kits de horquilla

KIT-HARP-HDL1 (HDL1)

KIT-HARP-HDL2/3 (HDL2 y HDL3)

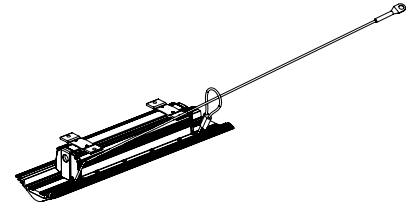

Kit de cable de seguridad*

SFCB-HDL

** Este kit está diseñado para trabajar solo con modelos sin EMB. Comuníquese con la fábrica si requiere un cable de seguridad para un modelo con EMB.*

Diagramas Isolux

HDL2 UNIV-DP-SM (estándar)

Altura de montaje: 3,0 m (10 pies) - Inclinación 0°

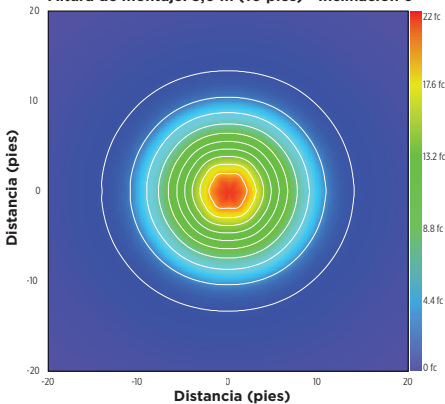

El diseño y las especificaciones de los productos están sujetos a cambios sin previo aviso. La versión más actual de esta hoja de especificaciones se puede encontrar en www.phoenixlighting.com.